

Inwestor	Gmina Oksa ul. Włoszczowska 22 28-363 Oksa
----------	--

Zadanie	Przebudowa drogi gminnej nr 355031T Nowe Kanice
---------	--

Stadium	Projekt wykonawczy
Branża	Drogowa
Data	Wrzesień 2012

Zespół projektowy	Imię Nazwisko	Nr uprawnień	Podpis
Projektant	inż. Tadeusz Surówka ul. Zakopiańska 68 32-031 Mogilany	Upr. nr 145/2002	
Opracował	mgr inż. Szymon Siedlecki	-	

## **Zawartość opracowania**

### **Część opisowa**

- 1) Przedmiot opracowania
- 2) Zakres opracowania
- 3) Podstawa opracowania
- 4) Stan istniejący
- 5) Stan projektowany
  - a. Rozwiązanie sytuacyjne
  - b. Rozwiązanie wysokościowe
  - c. Konstrukcja nawierzchni
  - d. Połączenie z istniejącą siecią drogową
  - e. Zjazdy
- 6) Uwagi końcowe

### **Załączniki**

- 1) Uprawnienia projektanta oraz sprawdzającego
- 2) Zaświadczenie o przynależności do MOIIB projektanta

### **Część rysunkowa**

- Rys. nr D/1: Orientacja (1:10000)  
Rys. nr D/2: Sytuacja (skala 1:2000)  
Rys. nr D/3: Przekroje konstrukcyjne (skala 1:50)

## **Opis techniczny**

### **1) Przedmiot opracowania**

Przedmiotem niniejszego opracowania jest projekt wykonawczy branży drogowej przebudowy drogi gminnej nr 355031T Nowe Kanice.

### **2) Zakres opracowania**

Opracowanie obejmuje wykonanie wzmocnienia istniejącej nawierzchni z kruszywa, nawierzchni z betonu asfaltowego i poboczy z kruszywa.

Zakres prac przewidzianych do realizacji niniejszego opracowania ma na celu utwardzenie istniejącej drogi o nawierzchni z kruszywa łamanego mieszankami mineralno-bitumicznymi z zachowaniem istniejącej szerokości oraz ewentualnymi poszerzeniami jezdni celem ujednoczenia szerokości drogi.

### **3) Podstawa opracowania**

- umowa z Inwestorem;
- wizja lokalna oraz pomiary uzupełniające;
- książka drogi.

### **4) Stan istniejący**

Droga 355031T Nowe Kanice jest drogą o nawierzchni tłuczniowej o zmiennej szerokości 3,9m – 5,3m. Wzdłuż drogi brak jest poboczy oraz rowów. Istniejąca nawierzchnia nie posiada odpowiednich spadków poprzecznych, co skutkuje brakiem skutecznego odprowadzenia wody, a co za tym idzie degradacją konstrukcji drogi.

Droga jest zakwalifikowana jako droga klasy D (dojazdowa).

Przebudowywany odcinek drogi gminnej prowadzi od drogi powiatowej 0214T Rogienice - Mniszek w kierunku drogi powiatowej 0217T Mieronice – Nowe Kanice. Z uwagi na swoje położenie droga użytkowana jest głównie przez mieszkańców zabudowań położonych przy drodze oraz właścicieli pól.

### **5) Stan projektowany**

#### **5.a) Rozwiązanie sytuacyjne**

Przebudowywany odcinek obejmuje całość drogi pomiędzy drogą powiatową 0214, a drogą powiatową 0217T, na długości 1547m.

Odcinek drogi składa się z dwu odcinków prostych przedzielonych łukiem poziomym (w lewo) w km 0+465.

Przewiduje się uregulowanie zmiennej szerokości istniejącej nawierzchni tłuczniowej (3,9m – 5,3m) przez wykonanie nawierzchni bitumicznej o szerokości 4,5m na całej długości drogi. Wzdłuż drogi przewiduje się wykonanie poboczy z kruszywa łamanego frakcji 0/31,5 o szerokości 25cm.

Niniejsze opracowanie obejmuje działki nr: 262, 263 i 265 (obr. Nowe Kanice) oraz 330 i 2199 (Złotniki).

#### 5.b) Rozwiązanie wysokościowe

Założono podniesienie istniejącej niwelety drogi gminnej o ok. 20cm.

Na odcinkach włączenia projektowanej nawierzchni bitumicznej do istniejących nawierzchni bitumicznych/kruszywowych (na długości 10,0m) założono zwiększenie istniejącego spadku podłużnego o 2%. Sposób włączenia projektowanej nawierzchni bitumicznej do istniejących nawierzchni przedstawiono na rys. przekroi typowych.

Założono na odcinku prostym spadek daszkowy 2%/2%. Na łukach poziomych założono spadek jednostronny (wielkość spadku przedstawiono na rys. nr D/2).

Zmiana spadku poprzecznego przewidziana jest do wykonania na długości 15,0m.

Pochylenie poboczy z kruszywa na odcinku prostym wynosi 8%, zaś na łuku po stronie wewnętrznej 10%, a po stronie zewnętrznej jest równe spadkowi poprzecznemu jezdni.

#### 5.c) Konstrukcja nawierzchni

Zgodnie z wymaganiami Inwestora założono konstrukcję drogi jn.:

##### Konstrukcja wzmocnienia nawierzchni drogi:

- w-wa ścieralna z betonu asfaltowego (KR1-KR2), gr. 6cm;
- podbudowa zasadnicza z kruszywa łamanego 0/31,5, gr. 10-15cm;
- istniejąca nawierzchnia z tłucznia (podbudowa pomocnicza), gr. 15cm;

**Razem grubość konstrukcji po wzmocnieniu nawierzchni: 31-36cm.**

##### Konstrukcja poszerzenia drogi:

- w-wa ścieralna z betonu asfaltowego (KR1-KR2), gr. 6cm (cała szerokości drogi);
- podbudowa zasadnicza z kr. łamanego 0/31,5, gr. 10-15cm (cała szerokość drogi);
- podbudowa pomocnicza z kr. łamanego 0/63, gr. 15cm (poszerzenie);
- w-wa mrozochronna z kruszywa naturalnego 0/63, gr. 25cm (poszerzenie).

**Razem grubość konstrukcji wzmocnienia nawierzchni: 56-61cm.**

Istniejącą nawierzchnię drogową z tłucznia należy rozluźnić do głębokości 15cm (np. przy pomocy zrywarki), następnie uzupełnić kruszywem łamanym z nadaniem odpowiednich spadków poprzecznych i zagęścić do uzyskania wtórnego modułu sprężystości  $E_2 > 120\text{MPa}$ .

Dopuszcza się zastosowanie kruszywa o minimum średniej twardości (np. kruszywa dolomitowe), wyklucza się stosowanie kruszywa wapiennego.

Dostarczone kruszywo musi spełniać wymagania stawiane kruszywom stosowanym do budowy i remontów dróg – w szczególności wymagania aktualnych wytycznych, norm i przepisów prawnych).

#### 5.d) Połączenie z istniejącą siecią drogową

Początek przebudowywanego odcinka drogi zlokalizowano na skrzyżowaniu z drogą powiatową 0214T (krawędź jezdni). Założono szerokość drogi gminnej 4,5m oraz wyłukowanie przecięcia nawierzchni dróg o promieniu  $R=3,0m$ .

Koniec przebudowywanego odcinka drogi zlokalizowano na skrzyżowaniu z drogą powiatową 0217T (krawędź jezdni). Założono szerokość drogi gminnej 4,5m oraz wyłukowanie przecięcia nawierzchni dróg o promieniu  $R=3,0m$ .

#### 5.e) Zjazdy

Przewiduje się utwardzenie istniejących zjazdów poprzez wykonanie nawierzchni z betonu asfaltowego na długości do 1,5m od krawędzi drogi. Szerokość zjazdu do zabudowań wynosi 4m, zaś przecięcie nawierzchni jezdni drogi oraz zjazdu ukształtowane będzie skosem 1:1 (szerokość zjazdu przy drodze: 7,0m).

W przypadku pozostałych zjazdów przewiduje się szerokość zjazdu 3,0m oraz 6,0m przy przebudowywanej drodze.

Istniejący zjazd z kostki betonowej przewidziany jest do przebudowy na szerokości 1,5m i całej jego długości.

Przed wykonaniem nawierzchni bitumicznej zjazdu przewiduje się dostosowanie wysokościowe istniejącej nawierzchni zjazdu poprzez wykonanie podbudowy z kruszywa łamanego.

Lokalizację zjazdów przedstawiono na rys. nr D/2.

### 6) Uwagi końcowe

Roboty w rejonie ewentualnego występowania sieci podziemnych należy prowadzić z zachowaniem należytej ostrożności oraz pod nadzorem przedstawiciela właściciela sieci.

Roboty drogowe należy prowadzić w oparciu o dostarczoną dokumentację projektową, aktualne przepisy i normy oraz uwagi i zalecenia Inspektora Nadzoru.

Wykonanie robót objętych niniejszym opracowaniem nie wymaga uzyskania pozwolenia na budowę, wymagane jest zgłoszenie robót budowlanych właściwemu organowi.

## Oświadczenie Projektanta

Oświadczam, iż Projekt wykonawczy „Przebudowa drogi gminnej nr 355031T Nowe Kanice” jest wykonany zgodnie z obowiązującymi przepisami i normami oraz zasadami wiedzy technicznej, a także że projekt zostaje wydany w stanie kompletnym z punktu widzenia celu któremu ma służyć.

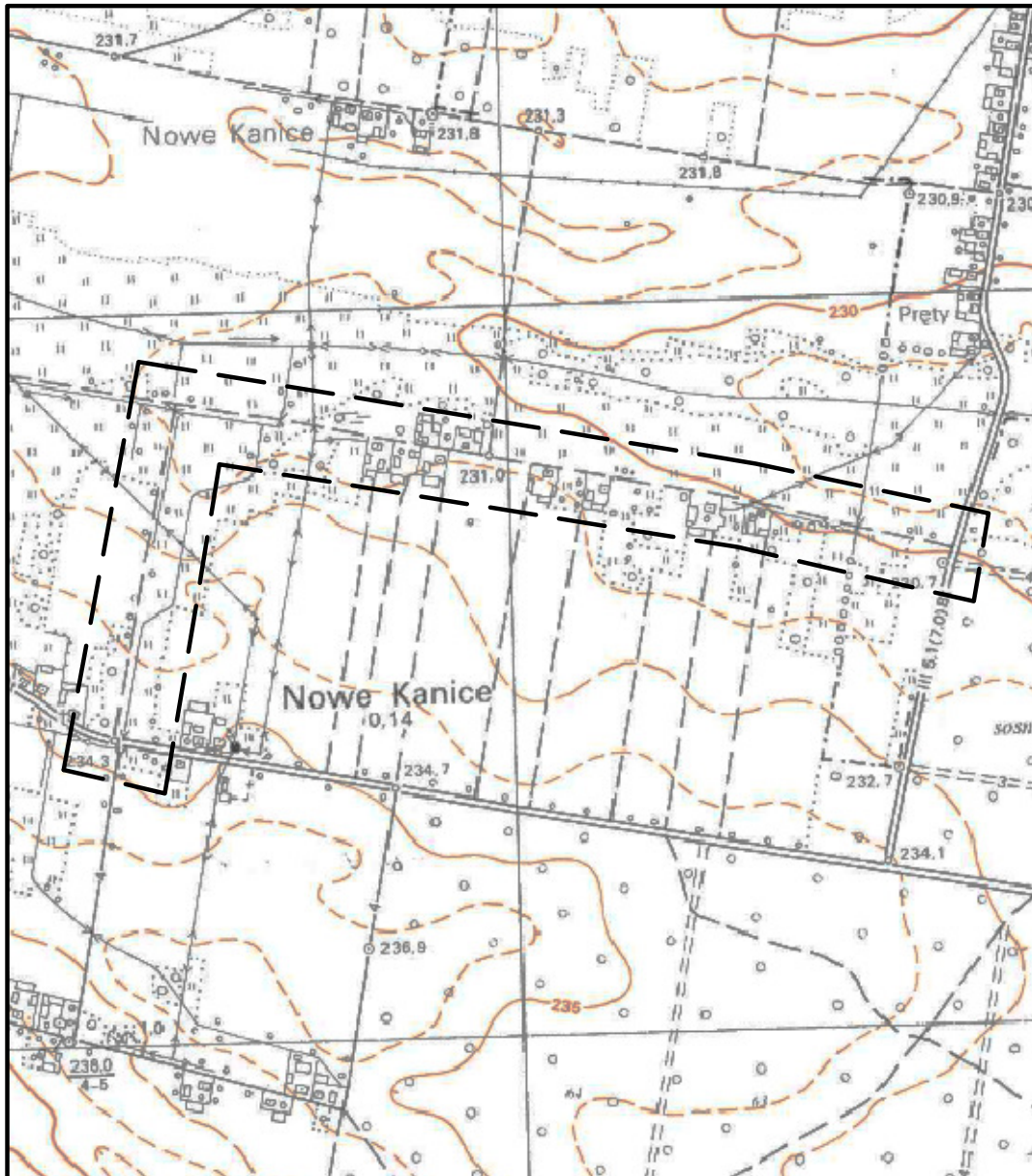

Inwestor:	Gmina Oksa ul. Włoszczowska 22, 28-363 Oksa		
Obiekt:	Przebudowa drogi gminnej nr 355031T Nowe Kanice		
Stadium:	Projekt wykonawczy	Branża:	Drogowa
Temat:	<b>Orientacja</b>		Skala: 1:10000
Projektant:	mgr inż. Tadeusz Surówka Upr. nr 145/2002	Podpis:	Nr rys.: D/1
Opracował:	mgr inż. Szymon Siedlecki	Podpis:	Data: IX.2012

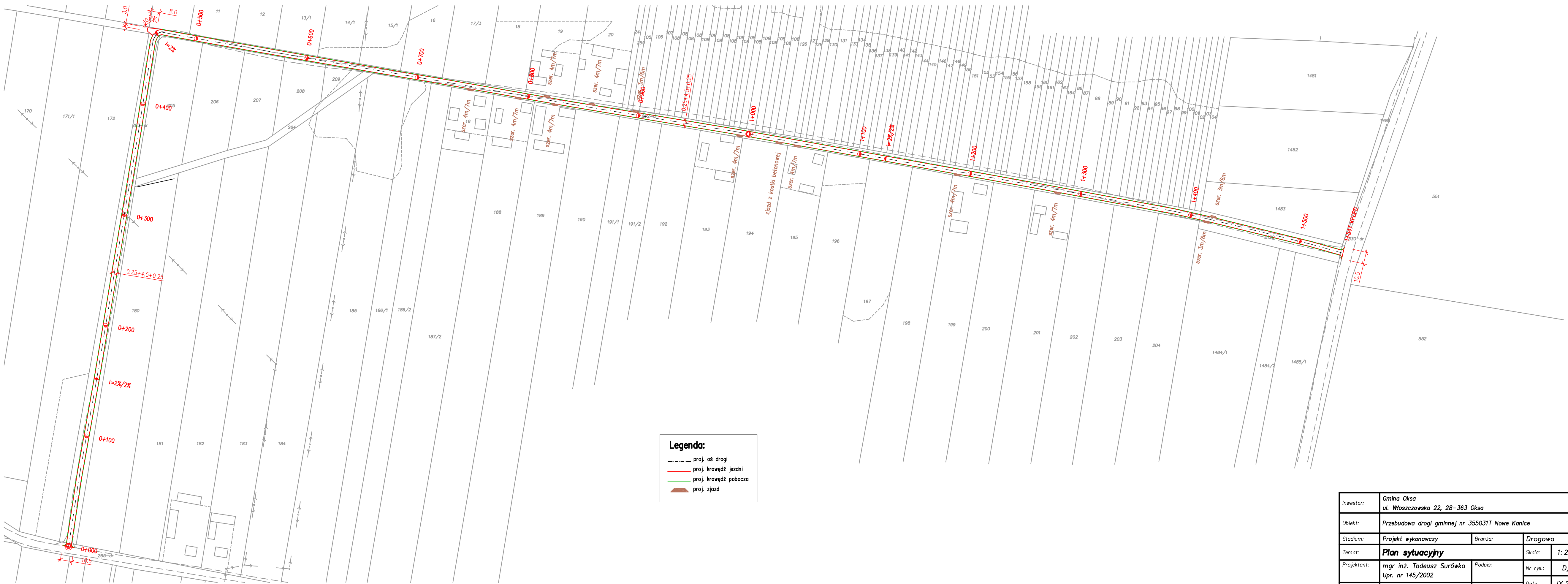

Inwestor:	Gmina Oksa ul. Włoszczowska 22, 28-363 Oksa		
Obiekt:	Przebudowa drogi gminnej nr 355031T Nowe Kanice		
Stadium:	Projekt wykonawczy	Branża:	Drogowa
Temat:	<b>Plan sytuacyjny</b>		Skala: 1:2000
Projektant:	mgr inż. Tadeusz Surówka Upr. nr 145/2002	Podpis:	Nr rys.: D/2
Opracował:	mgr inż. Szymon Siedlecki	Podpis:	Data: IX.2012



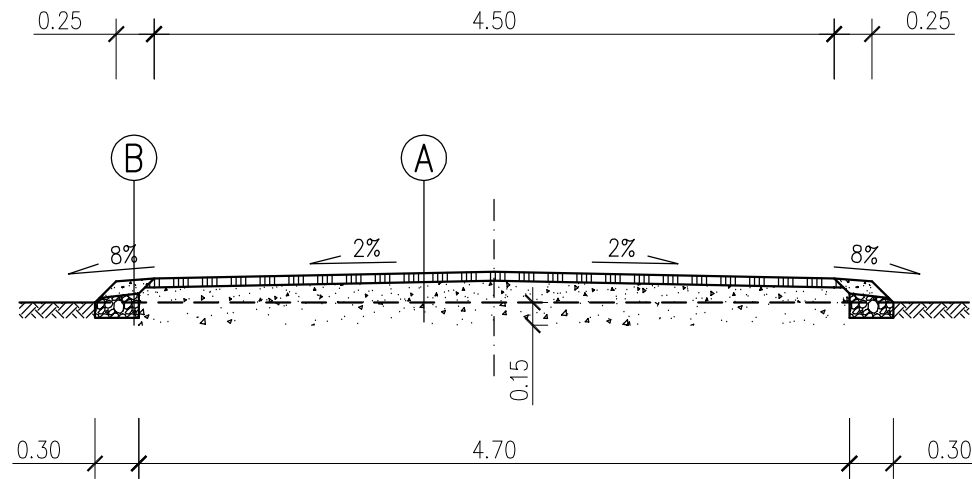

Przekrój przez zjazd

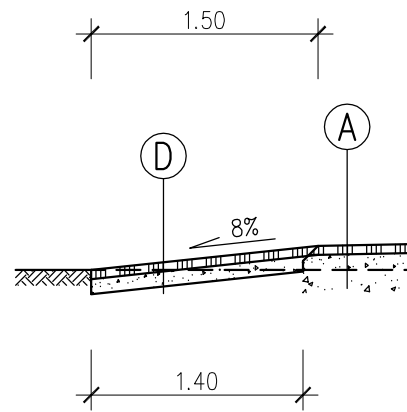

Przekrój przez poszerzenie

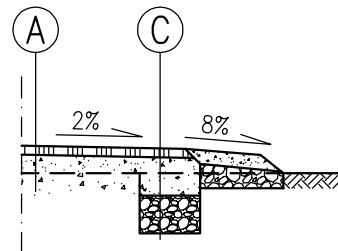

Przekrój przez włączenie do istniejącej nawierzchni

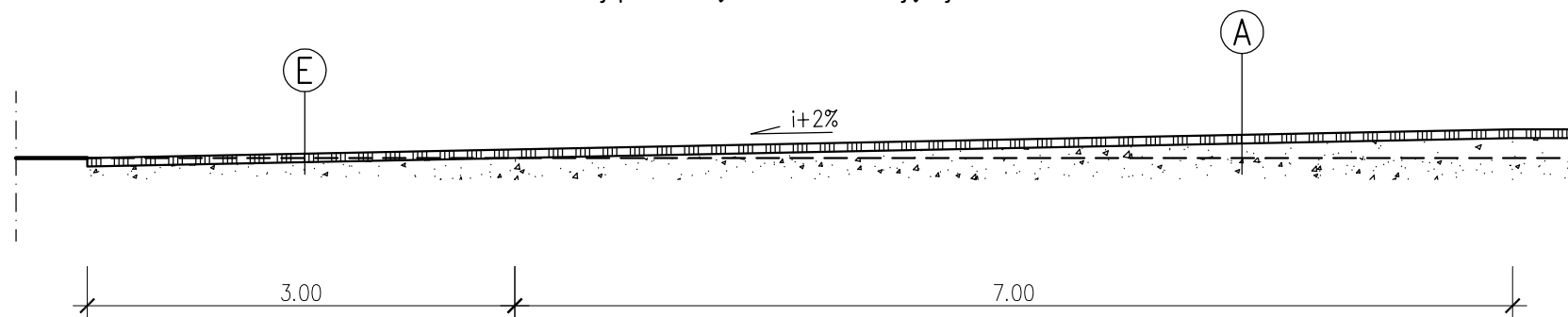

**A**  
 w-wa ściernalna z BA, gr. 6cm  
 podbudowa zasadnicza z KŁSM 0/31,5, gr. 10-15cm  
 podb. pomocnicza z tŁucznia (ist. nawierzchnia), gr. 15cm

**B**  
 nawierzchnia z KŁSM 0/31,5, gr. 10cm  
 nasyp z kruszywa naturalnego  
 dno wykopu (grunt rodzimy), gŁ. 10cm

**C**  
 w-wa ściernalna z BA, gr. 6cm  
 podbudowa zasadnicza z KŁSM 0/31,5, gr. 10-15cm  
 podbudowa pomocnicza z KŁSM, gr. 15cm  
 w-wa mrozochronna z pospŁłki, gr. 25cm  
 dno wykopu (grunt rodzimy), gŁ. 10cm

**D**  
 w-wa ściernalna z BA, gr. 6cm  
 podbudowa z KŁSM 0/31,5, gr. 10cm  
 dno wykopu (grunt rodzimy)

**E**  
 w-wa ściernalna z BA, gr. 6cm  
 ist. nawierzchnia tŁuczniowa

Inwestor:	Gmina Oksa ul. WŁuszczowska 22, 28-363 Oksa		
Obiekt:	Przebudowa drogi gminnej nr 355031T Nowe Kanice		
Stadium:	Projekt wykonawczy	Branża:	Drogowa
Temat:	<b>Przekroje konstrukcyjne</b>		Skala: 1:50
Projektant:	mgr inż. Tadeusz SurŁwka Upr. nr 145/2002	Podpis:	Nr rys.: D/3
OpracowaŁ:	mgr inż. Szymon Siedlecki	Podpis:	Data: IX.2012